

ПЕТРОВИЧ

Ведомость рабочих чертежей

Ведомость рабочих чертежей раздела ДП	
Номер листа	Имя листа
1	Ведомость рабочих чертежей
2	Обмерный план
3	План монтажа/демонтажа
4	План черновой отделки стен
5	План расстановки мебели с размерами
6	План размещения электроприборов с размерами
7	План расстановки осветительного оборудования с размерами
8	Схема подключения осветительного оборудования
9	План напольных покрытий
10	План потолков
11	План чистовой отделки стен
12	Развертки стен. Ванная
13	Концепция стиля. Ванная

ВНИМАНИЕ !

Правила изготовления заказных позиций мебели по заданному дизайн-проекту:

- 1) В дизайн-проекте указаны условные размеры заказной мебели без учета отделки стен, полов и потолков; перед изготовлением мебели ОБЯЗАТЕЛЬНО проведение замера представителем фирмы производителя мебели;
- 2) Замеры производятся только ПОСЛЕ ЗАВЕРШЕНИЯ ЧИСТОВОЙ ОТДЕЛКИ помещения, в котором планируется установка изготавливаемой мебели.
- 3) Чистовая отделка включает в себя:
 - укладку напольного покрытия;
 - завершенную отделку поверхностей стен (в том числе керамогранитом и керамической плиткой);
 - возведение ГКЛ - и ВГКЛ -конструкций потолков;
 - возведение дополнительных декоративных конструкций - ГКЛ -коробов, ниш и т.д.;
 - установку подоконников;
 - монтаж осветительного оборудования в зоне монтажа в полном объеме;
 - устройство дополнительных декоративных элементов - гипсовых панелей, МДФ-панелей, молдингов, реечных конструкций и т.д.
- 4) Цвета и фактуры мебели в проекте даются условно. Подбор фактур и оттенков осуществляется по палитре производителя. Образцы согласовываются непосредственно с заказчиком в индивидуальном порядке;
- 5) По завершению монтажа производится проверка установленной мебели на ее ПОЛНОЕ ФУНКЦИОНИРОВАНИЕ . Ответственность за функционирование мебели принимает на себя производитель.



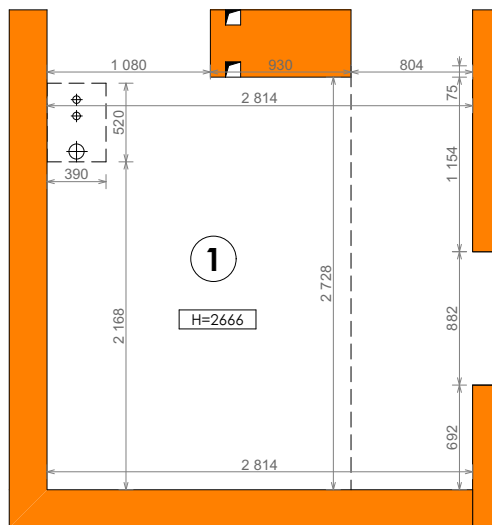

ВАЖНО ВО ИЗБЕЖАНИЕ НЕДОРАЗУМЕНИЙ !

Перед покупкой любого отделочного материала желательно посмотреть в реальных условиях в торговом центре! Если по факту будет расхождение оттенков, а такое может быть, т.к. ни одно устройство просмотра не дает гарантированно правильный цвет, попросите менеджера подобрать аналог по ЦВЕТУ и ФОРМЕ (см.чертежи и визуализацию), это входит в их обязанности!
Перед покупкой КРАСКИ убедиться НА МЕСТЕ ПРОДАЖИ в точности оттенка цвета, указанного в проекте и на РАСКЛАДКЕ у продавца в торговом центре в условиях естественного освещения!! Если оттенки разнятся, а такое может быть из-за несовершенства передачи оттенков через интернет, попросите менеджера подобрать ближайший колер согласно визуализации!
Также для точного подбора цвета можно заказать минимальный объем краски и сделать выкраски на листе ГКЛ (минимум 20х30 см. предварительно загрунтованном) для проверки в условиях естественного и искусственного освещения непосредственно в интерьере.
Перед возведением дверных проемов УТОЧНИТЬ У ПРОИЗВОДИТЕЛЯ размеры проемов конкретно для данных дверей.
Обмерный план разрабатывается на основе замера произведенного на стадии существующей отделки стен. Последующее изменение геометрии помещений при строительных работах не предусматривает внесение изменений в размере дизайн-проекта.
ВАЖНО!
Настоятельно рекомендуем сделать фотографии с приложенной рулеткой:
1. Укладка кабелей электрики по стенам(сложные места)!
2. Укладка труб сантехники (ГВС , ХВС)!
Фотографии потребуются для определения правильного места монтажа навесных элементов предметов интерьера, во избежание повреждений коммуникаций!

Обмерный план



Условные обозначения:

-  - существующие стены
-  - инженерный блок
-  - канализационный стояк
-  - водопроводные трубы

ЭКСПЛИКАЦИЯ ПОМЕЩЕНИЙ

№	Помещение	Площадь, м2
1	Зона санузлов	5,5
		5,5



Примечания:

1. Материалы стен показаны условно;
2. Размеры стен и площади по обмерам могут отличаться не более, чем на 2% (в случае больших расхождений - связаться с проектировщиком для принятия решения).
3. Проект выполнен на основе замерного листа. Обмерный план отражает фактические геометрические размеры и параметры помещений в момент замера. Изменения, произошедшие после осуществления замера, и скрытые элементы, без доступа в момент проведения обмеров, проектом не учитываются.

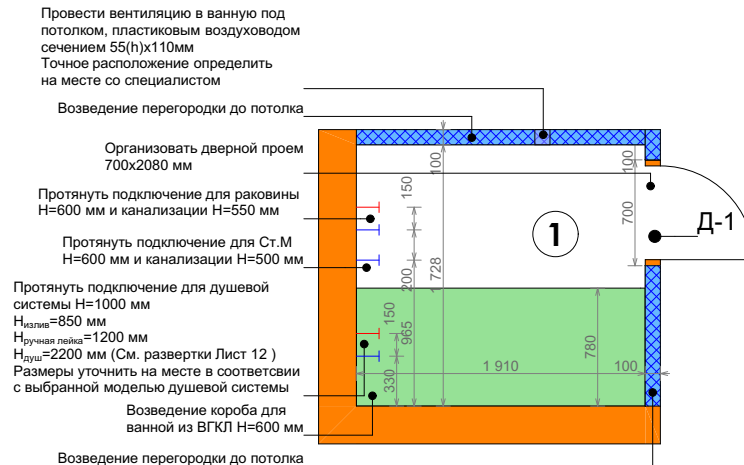
План монтажа/ демонтажа



Условные обозначения:

-  - существующие стены
-  - возводимые перегородки
-  - возводимые конструкции из ВГКЛ

ЭКСПЛИКАЦИЯ ПОМЕЩЕНИЙ

№	Помещение	Площадь, м2
1	Ванная	3,3
		3,3

СПЕЦИФИКАЦИЯ ДВЕРНЫХ ПРОЕМОВ

Марка	Описание	Габариты проема	Кол-во	Примечания
Д-1	Дверное полотно 600х2000	ширина 700 высота 2080	1	Распашная дверь Invisible, прямое открывание, левая

Примечания:

1. Технологию установки инсталляции согласовать с производителем, а так же с установщиком
(после выбора оборудования сопоставить с габаритами в проекте);
2. Демонтажные работы производить строго с соблюдением режима шумных работ, принятых в регионе проведения работ (если иное не установлено в индивидуальном порядке)
3. Размеры дверных проемов предварительно согласовать со специалистом компании по производству дверей.
3. За ноль в проекте принята отметка чистого пола этажа;
4. Все размеры указаны с учетом запаса на отделочный материал;
5. Высота проемов дана от отметки чистого пола;

План черновой отделки стен

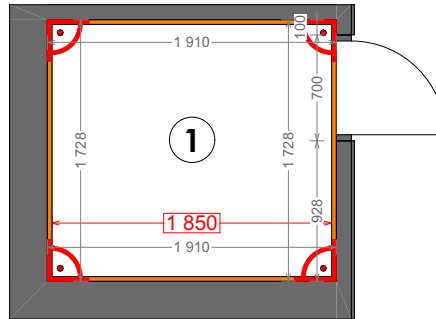

Условные обозначения:



- существующие стены



- чистовая отделка 20 мм (плитка 30 мм)



- угол 90°



- приоритетные размеры,
строго соблюдения



- обмерный размер

ЭКСПЛИКАЦИЯ ПОМЕЩЕНИЙ

№	Помещение	Площадь, м2
1	Ванная	3,3
		3,3





Примечания:

1. При осуществлении отделочных работ учесть необходимость соблюдения углов 90° в местах примыкания мебели, даже если это не указано на плане.
2. Приоритетные размеры соблюсти с учетом чистовой отделки стен.
3. За ноль в проекте принята отметка чистого пола этажа;
4. Все размеры указаны с учетом запаса на отделочный материал.

План расстановки мебели с размерами



Условные обозначения:

-  - существующие стены
-  - инженерный блок
-  - электрический щиток
-  - радиатор

ЭКСПЛИКАЦИЯ ПОМЕЩЕНИЙ

№	Помещение	Площадь, м2
1	Ванная	3,3
		3,3

Планировку согласовываю. Последствия и ответственность относительно планировки, не соответствующей Постановлению Правительства беру на себя, претензий относительно отказа госоргана в регистрации указанной планировки иметь не буду.

_____ 20 ____ г

Примечания:

1. Технологию установки инсталляции согласовать с производителем, а так же с установщиком (после выбора оборудования сопоставить с габаритами в проекте);
2. Отделочные покрытия полов на данном листе не указаны (см. Лист "План полов");
3. За ноль в проекте принята отметка чистого пола этажа;
4. Все размеры указаны с учетом запаса на отделочный материал.
5. Перед заказом мебели произвести замер специалистом мебельной компании и внести корректировки в размеры заказываемых позиций.



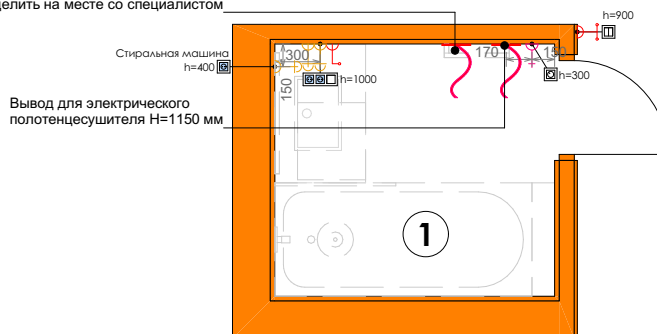

ПЕТРОВИЧ

План размещения электроприборов с размерами

Вывод для принудительной вентиляции Н=2500 мм
Точное расположение вывода определить на месте со специалистом







Условные обозначения:

-  - розетка влагозащищенная
-  - выключатель однокл.
-  - выключатель двухкл.
-  - терморегулятор

Сети освещения:

 - ВЫВОД

ОБЩАЯ СПЕЦИФИКАЦИЯ РОЗЕТОК

Усл-ое обозн.	Описание	Кол-во
	- розетка влагозащищенная	3 шт
	- выключатель однокл.	1 шт
	- выключатель двухкл.	1 шт
	- терморегулятор	1 шт

ЭКСПЛИКАЦИЯ ПОМЕЩЕНИЙ

№	Помещение	Площадь, м2
1	Ванная	3,3
		3,3

ОБЩАЯ СПЕЦИФИКАЦИЯ РАМОК РОЗЕТОК

Описание	Количество
Рамка 1 пост	2 шт
Рамка 3 поста	1 шт

Примечания:

1. Все выключатели установить на отм. +0,900 от ур.ч.п.(кроме отдельно отмеченных) Все размеры и отметки даны до центра изделия.
2. Все розетки установить на отм. +0,300 от ур.ч.п.(кроме отдельно отмеченных) Все размеры и отметки даны до центра изделия.
3. Разводку электрики провести в стяжке пола, штробах, подвесных потолках, внутри вновь возводимых перегородок и плинтусах.
4. Перед проведением электромонтажных работ, получить тех.условия по слаботочным сетям и согласовать их с заказчиком.
5. Точки расположение выводов для системы протечки воды определить на месте со специалистом.

План расстановки осветительного оборудования с размерами

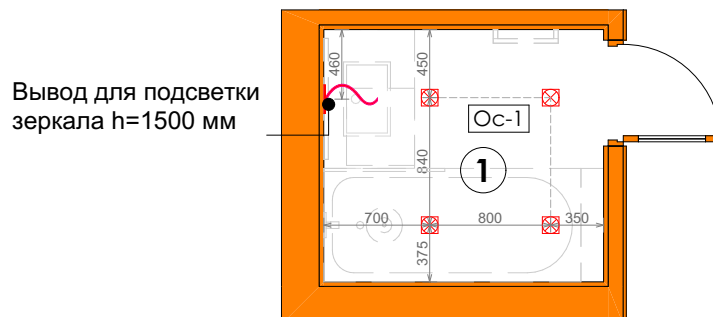

ЭКСПЛИКАЦИЯ ПОМЕЩЕНИЙ

№	Помещение	Площадь, м2
1	Ванная	3,3
		3,3

СПЕЦИФИКАЦИЯ ОСВЕТИТЕЛЬНОГО ОБОРУДОВАНИЯ

Усл-ое обозн.	Марка	Описание	Кол-во
☒	Ос-1	Светильник встраиваемый GU10 белый 50 Вт IP65 Maytoni Zoom ДВО (DL033-2-01W)	4 ШТ

Примечания:

1. Разводку электрики провести в стяжке пола, штробах, подвесных потолках, внутри вновь возводимых перегородок и плинтусах.
2. Все размеры даны до центра изделия. Перед монтажными работами проверить точки подключения электроприборов и внести изменения в проект при необходимости.
3. Перед проведением электромонтажных работ, получить тех.условия по слаботочным сетям и согласовать их с заказчиком.

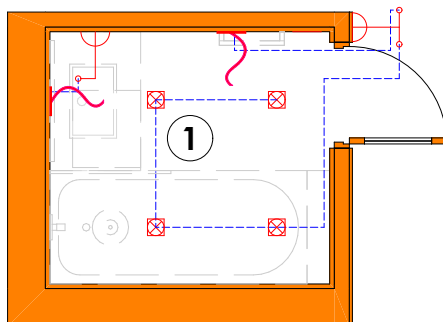

Схема подключения осветительного оборудования



ЭКСПЛИКАЦИЯ ПОМЕЩЕНИЙ



№	Помещение	Площадь, м2
1	Ванная	3,3
		3,3

Условные обозначения:

-  - ВЫКЛЮЧАТЕЛЬ ОДНОКЛ.
-  - ВЫКЛЮЧАТЕЛЬ ДВУХКЛ.
-  - ВЫВОД



Виды схем подключения:

-  - выключатели
-  - переключатели

СПЕЦИФИКАЦИЯ ОСВЕТИТЕЛЬНОГО ОБОРУДОВАНИЯ

Усл-ое обозн.	Марка	Описание	Кол-во
	Ос-1	Светильник встраиваемый GU10 белый 50 Вт IP65 Maytoni Zoom ДВО (DL033-2-01W)	4 ШТ

Примечания:

1. Разводку электрики провести в стяжке пола, штробах, подвесных потолках, внутри вновь возводимых перегородок и плинтусах.
2. Схема разводки к электрооборудованию показана условно.
3. Перед проведением электромонтажных работ, получить тех.условия по слаботочным сетям и согласовать их с заказчиком.

План напольных покрытий

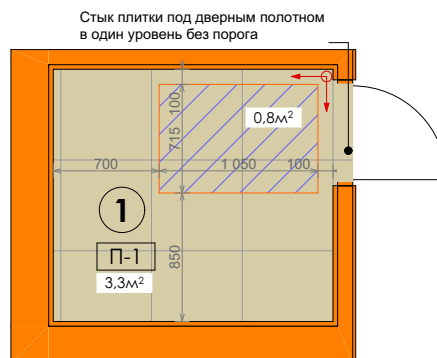

Условные обозначения:

 - начало раскладки

 П-3 - тип пола

3,0м² - площадь

 - теплый пол

ЭКСПЛИКАЦИЯ ПОМЕЩЕНИЙ

№	Помещение	Площадь, м2
1	Ванная	3,3
		3,3

СПЕЦИФИКАЦИЯ НАПОЛЬНЫХ ПОКРЫТИЙ

Усл-ое обозн.	Марка	Описание	Площадь
	П-1	Керамогранит Kerama Marazzi Монте Тиберио серый светлый матовый 600x600x9 мм	3,3 м ² 11 шт

Примечания:

1. Все пироги полов должны идти в стык по высоте;
2. За проектную отметку 0,000 принят уровень чистого пола. Уровень чистого пола определяется строительной бригадой после технического обследования состояния помещения;
3. Гидроизоляцию полов в ванной/санузле завести на стену минимум на 150мм.
4. Стык напольных покрытий располагается под дверным полотном;
5. Раскладку плитки полов в ванне и санузле смотреть совместно с развертками стен;
6. Плинтус за встроенной мебелью не учтен.

План потолков

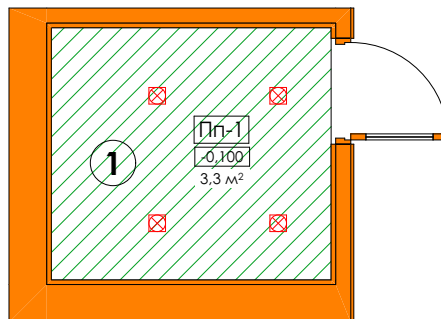

ЭКСПЛИКАЦИЯ ПОМЕЩЕНИЙ

№	Помещение	Площадь, м2
1	Ванная	3,3
		3,3

СПЕЦИФИКАЦИЯ ПОТОЛКОВ

Усл-ое обозн.	Марка	Описание	Площадь
	Пп-1	Реечный	3,3 м ²

Примечания:

1. Все размеры уточнить по месту.
2. Высоты даны от отметки чистого потолка.
3. План потолка смотреть совместно с развертками стен.
4. Перед началом работ по потолкам сверить размеры и способ монтажа выбранных светильников.
5. Опуск потолка указан от минимальной высоты потолка по помещению

План чистовой отделки стен

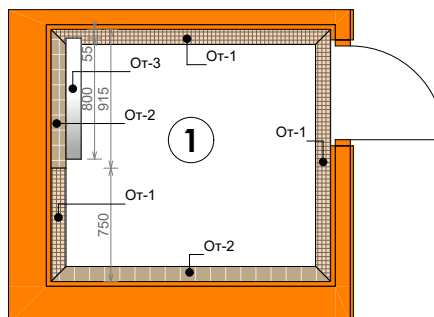

ЭКСПЛИКАЦИЯ ПОМЕЩЕНИЙ

№	Помещение	Площадь, м2
1	Ванная	3,3
		3,3

СПЕЦИФИКАЦИЯ ОТДЕЛКИ СТЕН

Усл-ое обозн.	Марка	Описание	Площадь
	От-1	Керамогранит Kerama Marazzi Монте Тиберио серый светлый матовый 1195x600x9 мм	10,2 м ² 23 шт
	От-2	Керамогранит Estima Koru mild 1200x194x10 мм	6,2 м ²
	От-3	Зеркальное полотно	0,8 м ²

Примечания:

1. Ведомость рабочих чертежей и общие указания - см. лист 2
2. Тип, марку, шифр по каталогам и раскладку элементов покрытия, уточнить после выбора материалов.
3. Площадь и периметр материалов даны без учета запаса. К площади добавлять 10%.
4. Оттенки и цвета материалов могут отличаться от оригинала материала в зависимости от цветопередачи электронного и бумажного экземпляра дизайн-проекта. Перед покупкой обязательно сверить образец материала в торговом центре.

Развертки стен. Ванная

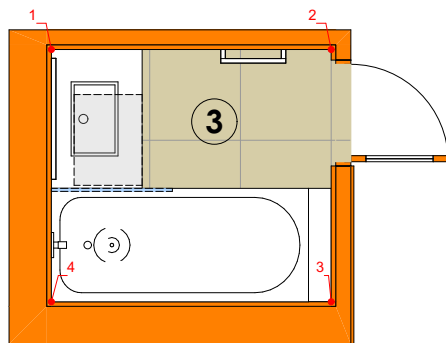
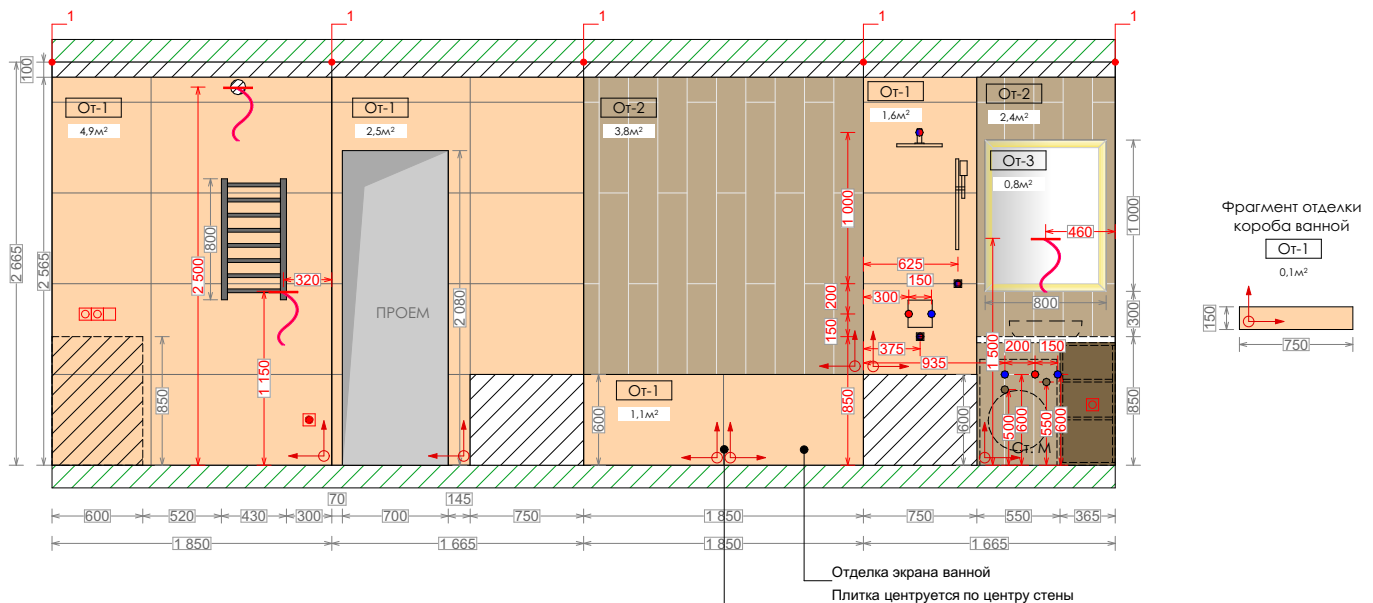

СПЕЦИФИКАЦИЯ НАСТЕННЫХ ПОКРЫТИЙ

Усл-ое обозн.	Марка	Описание
	От-1	Керамогранит Kerama Marazzi Монте Тиберио серый светлый матовый 1195x600x9 мм
	От-2	Керамогранит Estima Koru mild 1200x194x10 мм
	От-3	Зеркальное полотно

Условные обозначения:

- начало раскладки
- габариты привязки оборудования
- габариты общие
- розетки, выключатели

Примечания:

1. Все размеры уточнить по месту.
2. Высоты даны от отметки чистого потолка.
3. План потолка смотреть совместно с развертками стен.
4. Оттенки и цвета материалов могут отличаться от оригинала материала в зависимости от цветопередачи электронного и бумажного экземпляра дизайн-проекта. Перед покупкой обязательно сверить образец материала в торговом центре.

Концепция стиля. Ванная

